



Usługi projektowe i doradztwo

Beata Łomecka

ul. Kościuszki 12

11-200 Bartoszyce

Działając na podstawie art. 10 ust. 4 ustawy z dnia 20 czerwca 1997 r. – Prawo o ruchu drogowym (t.j. Dz. U. z 2023 r. poz. 1047 t.j. ze zm.) i § 3 ust. 1 pkt 1 i 3 w zw. z § 6 rozporządzenia Ministra Infrastruktury z dnia 23 września 2003 r. w sprawie szczegółowych warunków zarządzania ruchem na drogach oraz wykonywania nadzoru nad tym zarządzaniem (t. j. Dz. U. z 2017 r. poz. 784) oraz z upoważnienia Marszałka Województwa Warmińsko - Mazurskiego – po rozpatrzeniu projektu czasowej organizacji ruchu na czas przebudowy zjazdu zwykłego z drogi wojewódzkiej nr 511 ok km 31+262 na dz. nr 2/6, obręb 2 Lidzbark Warmiński, uwzględniając opinie wymagane zgodnie z § 7 ww. rozporządzenia

z a t w i e r d z a m

**przedłożony przez: Usługi projektowe i doradztwo Beata Łomecka
ul. Kościuszki 12, 11-200 Bartoszyce**

ww. projekt czasowej organizacji ruchu o nr ewidencyjnym: 433 z następującymi uwagami:

1. Przedstawione w projekcie zmiany oznakowania mają charakter tymczasowy.
2. Na podstawie § 8 ust. 7 ww. rozporządzenia określam termin wprowadzenia czasowej zmiany organizacji ruchu – **do 31.12.2024 r.**
3. Na podstawie § 9 ust. 2 pkt 8 ww. rozporządzenia określam termin przywrócenia poprzedniej stałej organizacji ruchu - **do 31.12.2024 r.**
4. Wykonawca robót jest zobowiązany do posiadania na budowie zatwierdzonego projektu organizacji ruchu podczas prowadzenia robót.
5. Osoby pracujące w pasie drogowym muszą być wyposażone w kamizelki ostrzegawcze barwy pomarańczowej lub żółtej z elementami odblaskowymi.
6. **Odbiór oznakowania tymczasowego musi być zgłoszony do Rejonu Dróg Wojewódzkich w Kętrzynie.**
7. Projektowane oznakowanie dostosować do istniejącego w taki sposób, aby zachowana była czytelność i funkcjonalność zastosowanych znaków.
8. Do podawania poleceń związanych z kierowaniem ruchem drogowym w pasie drogowym uprawnieni są tylko przeszkoleni pracownicy (sygnaliści) posiadający aktualne zaświadczenie wydane przez Wojewódzki Ośrodek Ruchu Drogowego.
9. Przy wykonywaniu robót należy zapobiegać zanieczyszczeniu drogi wojewódzkiej przez pojazdy realizujące zadanie.

10. W sytuacjach innych niż przedstawione w zatwierdzonym projekcie organizacji ruchu należy przed rozpoczęciem robót przedłożyć do zatwierdzenia oddzielny projekt oznakowania adekwatny do tej sytuacji.
11. Za prawidłowe ustawienie oznakowania robót odpowiada wykonawca tych robót.
12. Umieszczenie znaków, ich kształt i odblaskowość muszą być zgodne z obowiązującym Rozporządzeniem Ministra Infrastruktury z dnia 3 lipca 2003 r. w sprawie szczegółowych warunków technicznych dla znaków i sygnałów drogowych oraz urządzeń bezpieczeństwa ruchu drogowego i warunków ich umieszczania na drogach (t.j. Dz. U. z 2019 r., poz. 2311) oraz rozporządzeniem Ministrów Infrastruktury oraz Spraw Wewnętrznych i Administracji z dnia 31 lipca 2002 r. w sprawie znaków i sygnałów drogowych (t.j. Dz. U. z 2019 r., poz. 2310).

Zgodnie § 12 ust. 1 ww. rozporządzenia Ministra Infrastruktury, co najmniej na 7 dni przed dniem wprowadzenia organizacji ruchu, jednostka wprowadzająca organizację ruchu zawiadamia pisemnie organy zarządzające ruchem (m.in. Departament Infrastruktury i Geodezji Urzędu Marszałkowskiego Województwa Warmińsko-Mazurskiego w Olsztynie), zarządców dróg (m.in. Zarząd Dróg Wojewódzkich w Olsztynie lub RDW) właściwego komendanta Policji o terminie jej wprowadzenia – liczy się data wpływu do instytucji.

Zgodnie § 12 ust. 4 ww. rozporządzenia brak zawiadomienia skutkuje utratą ważności zatwierdzonej organizacji ruchu.

Informację o wprowadzeniu organizacji ruchu należy przelać na adres sekretariatu Departamentu Infrastruktury i Geodezji w wersji papierowej lub poprzez elektroniczną skrzynkę podawczą ePUAP.

Wzory dokumentów dot. organizacji ruchu znajdują się na stronie:

<https://bip.warmia.mazury.pl/1033/bezpieczenstwo-ruchu-drogowego.html>

Z upoważnienia
Marszałka Województwa Warmińsko-Mazurskiego

Iwona Podlinska
Z-ca Dyrektora Departamentu
Infrastruktury i Geodezji
(podpis zatwierdzającego)

POUCZENIE

Wprowadzenie zatwierdzonej organizacji ruchu bez dokonania zawiadomienia o wprowadzeniu organizacji ruchu lub dokonanie zawiadomienia z brakiem dochowania co najmniej 7-dniowego terminu na zawiadomienie przed dniem wprowadzenia organizacji ruchu narusza regulację § 12 rozporządzenia Ministra Infrastruktury z 23.09.2003 r. w sprawie szczegółowych warunków zarządzania ruchem na drogach oraz wykonywania nadzoru nad tym zarządzaniem (t. j. Dz. U. z 2017 r. poz. 784). Wprowadzenie organizacji ruchu polegające na umieszczeniu zatwierdzonych w projekcie organizacji ruchu znaków, sygnałów drogowych i urządzeń bezpieczeństwa ruchu drogowego na drodze bez dokonania zawiadomienia o wprowadzeniu organizacji ruchu lub z zawiadomieniem dokonany z naruszeniem oznaczonego terminu jest nieuprawnionym działaniem samowolnym wypełniającym znamiona czynu zabronionego określonego w art. 84 i art. 85 § 1 ustawy z 20.05.1971 r. – Kodeks wykroczeń (Dz. U. z 2022 r., poz. 2151 ze zm.).

Załączniki:

- klauzula informacyjna
- Projekt Organizacji Ruchu

Otrzymują:

1. Adresat (1 egz.)
2. Zarząd Dróg Wojewódzkich w Olsztynie (1 egz.)
3. Rejon Dróg Wojewódzkich w Kętrzynie (1 egz.)
4. a/a (1 egz.)

Iwona Podlińska (89) 512-58-11, i.podlinska@warmia.mazury.pl

Klauzula informacyjna:

1. W związku z przetwarzaniem Pani/Pana danych osobowych zgodnie z art. 13 ust. 1 i ust. 2 rozporządzenia Parlamentu Europejskiego i Rady (UE) 2016/679 z dnia 27 kwietnia 2016 r. w sprawie ochrony osób fizycznych w związku z przetwarzaniem danych osobowych i w sprawie swobodnego przepływu takich danych oraz uchylenia dyrektywy 95/46/WE - informuję, że:
2. Administratorem Pani/Pana danych osobowych jest Województwo Warmińsko – Mazurskie/ Marszałek Województwa Warmińsko-Mazurskiego/Urząd Marszałkowski Województwa Warmińsko-Mazurskiego w Olsztynie, ul. E. Plater 1, 10-562 Olsztyn.
3. W sprawach związanych z przetwarzaniem danych osobowych, można kontaktować się z Inspektorem Ochrony Danych, za pośrednictwem adresu e-mail: iod@warmia.mazury.pl.
4. Dane osobowe będą przetwarzane w celu rozpatrzenia lub załatwienia sprawy oraz w celach archiwizacji.
Podstawę prawną przetwarzania danych osobowych stanowi ustawa z dnia 14 czerwca 1960 r. Kodeks postępowania administracyjnego (Dz.U. z 2018 r. poz. 2096, z późn. zm.), oraz ustawy z dnia 20 czerwca 1997 r. Prawo o ruchu drogowym (Dz. U. 2018 r. poz. 1990 z późn. zm.), ustawa z dnia 14 lipca 1983 r. o narodowym zasobie archiwalnym i archiwach (Dz. U. z 2018 r. poz. 217, z późn. zm.) oraz art. 6 ust. 1 lit. c rozporządzenia Parlamentu Europejskiego i Rady (UE) 2016/679 z dnia 27 kwietnia 2016 r. w sprawie ochrony osób fizycznych w związku z przetwarzaniem danych osobowych i w sprawie swobodnego przepływu takich danych oraz uchylenia dyrektywy 95/46/WE.
5. Dane osobowe mogą być ujawniane, w celu rozpatrzenia lub załatwienia sprawy, podmiotom przetwarzającym dane na podstawie zawartych umów.
6. Dane osobowe będą przechowywane przez okres rozpatrywania sprawy oraz przez okres przewidzianej prawem archiwizacji akt sprawy.
7. Osobie, której dotyczą dane osobowe, przysługuje:
 - 1) prawo dostępu do danych, ich sprostowania, usunięcia lub ograniczenia przetwarzania, na warunkach określonych w rozporządzenia Parlamentu Europejskiego i Rady (UE) 2016/679 z dnia 27 kwietnia 2016 r. w sprawie ochrony osób fizycznych w związku z przetwarzaniem danych osobowych i w sprawie swobodnego przepływu takich danych oraz uchylenia dyrektywy 95/46/WE;
 - 2) prawo wniesienia skargi do Prezesa Urzędu Ochrony Danych Osobowych.
8. Udostępnienie danych jest wymogiem ustawowym i stanowi warunek rozpatrzenia lub załatwienia sprawy.
9. Pani/Pana dane osobowe nie będą podlegały przetwarzaniu zautomatyzowanemu, które mogłoby mieć wpływ na Pani/Pana sytuację prawną lub inny sposób wpływać na Pani/Pana prawa i obowiązki.
10. Pani/Pana dane osobowe nie będą wykorzystywane do celów innych niż te, dla których zostały pierwotnie zebrane.

4

PROJEKT ORGANIZACJI RUCHU NA CZAS ROBÓT

Nazwa zadania: Budowa zjazdu zwykłego z DW 511 Granica państwa - Górowo Iławeckie - Lidzbark Warmiński w km ok. 31+262 strona prawa na działkę nr 2/6 obręb 2-Lidzbark Warmiński

Adres: Woj. Warmińsko - Mazurskie, Powiat Lidzbarski, Gmina Miejska Lidzbark Warmiński

Identyfikator działek: 280901_1.0002.1

Branża: Inżynieria ruchu

Inwestor: Gmina Miejska Lidzbark Warmiński
Świętochowskiego 14; 11 - 100 Lidzbark Warmiński

Opracował: mgr inż. Karol Łomecki

URZĄD MARSZAŁKOWSKI
Województwa Warmińsko-Mazurskiego w Olsztynie
DEPARTAMENT INFRASTRUKTURY I GEODEZJI

10-447 Olsztyn, ul. Głowackiego 17
Zatwierdzono projekt organizacji ruchu
na warunkach podanych w piśmie

Nr IG.BD. 8022 z 439. 2023

Podpis

Z upoważnienia
Marszałka Województwa Warmińsko-Mazurskiego

Iwona Pęczak
Z-ca Dyrektora Departamentu
Infrastruktury i Geodezji

I. KARTA OPINII

PROJEKT ORGANIZACJI RUCHU NA CZAS ROBÓT

Budowa zjazdu zwykłego z DW 511 Granica państwa - Górowo Iławeckie - Lidzbark Warmiński w km ok.
31+262 strona prawa na działkę nr 2-6 obręb 2-Lidzbark Warmiński

NAZWA INSTYTUCJI	OPINIE
<p>Komenda Wojewódzka Policji w Olsztynie</p>  <p>KOMENDA WOJEWÓDZKA POLICJI W OLSZTYNIE WYDZIAŁ RUCHU DROGOWEGO</p> <p>L. Dz. RD - 11207/23</p>	<p><i>Opinia jest pozytywnie.</i></p> <p>Z upoważnienia Komendanta Wojewódzkiego Policji w Olsztynie</p> <p>06 PAŹ. 2023</p> <p>ASYSTENT Wydziału Ruchu Drogowego KWP w Olsztynie</p> <p><i>Robert Pienkosz</i> kom. Robert Pienkosz</p>
<p>Zarząd Dróg Wojewódzkich w Olsztynie</p>	



16- BR, 8022, K. 439. WKS
Pani kierownik A. Jankowska
Zarząd Dróg Wojewódzkich
Rejon Dróg Wojewódzkich w Kętrzynie
ul. Bałtycka 20, 11-400 Kętrzyn

ZA ZWROTNYM
www.zdw.olsztyn.pl
tel. (89) 752 36 15, (89) 752 36 43
fax (89) 752 33 44
rdw.ketrzyn@zdw.olsztyn.pl

RDW.K-DM/5303/161/2023

Kętrzyn, dnia 17 października 2023r.

Departament Infrastruktury i Geodezji
Urzędu Marszałkowskiego Województwa
Warmińsko-Mazurskiego

Biuro ds. dróg
ul. Głowackiego 17
10-447 Olsztyn

URZĄD MARSZAŁKOWSKI
Województwa Warmińsko-Mazurskiego w Olsztynie
Departament Infrastruktury i Geodezji
1262
Wpłynął, dnia 2023-10-24

Z-CA DYREKTORA
Departamentu Infrastruktury i Geodezji

Iwona Paluch

Zgodnie z zarządzeniem nr 21/2020 Marszałka Województwa Warmińsko-Mazurskiego z dnia 26 stycznia 2020r. w sprawie wprowadzenia „Procedury rozpatrywania wniosków dotyczących zarządzania ruchem na drogach i wykorzystania dróg wojewódzkich w sposób szczególny”, Rejon Dróg Wojewódzkich w Kętrzynie przekazuje według właściwości projekt tymczasowej organizacji ruchu na czas przebudowy zjazdu zwykłego z drogi wojewódzkiej nr 511 około km 31+269 na działkę nr 2/6 w obrębie 2 m. Lidzbark Warmiński (4 egz. bez opinii KWP w Olsztynie).

Jednocześnie, w oparciu o §7 ust.2 pkt. 4 rozporządzenia Ministra Infrastruktury z dnia 23 września 2003r. w sprawie szczegółowych warunków zarządzania ruchem na drogach oraz wykonywania nadzoru nad tym zarządzaniem (tekst jednolity z 2017r., poz. 784, ze zm.) Rejon Dróg Wojewódzkich w Kętrzynie opiniuje ww. projekt bez uwag.

KIEROWNIK
REJONU DRÓG
Jerzy Dyczkowski

Do wiadomości:

1. Usługi Projektowe i Doradztwo
Beata Łomecka
11-200 Bartoszyce, ul. Kościuszki 12
2. Zespół ds. Inżynierii Ruchu ZDW w Olsztynie
3. aa.

Sporządziła: Ewa Lengauer
Tel. 89/7523615 w.47

SPIS TREŚCI:

I. KARTA OPINII DO PROJEKTU

II. CZĘŚĆ OPISOWA

1. Cel opracowania
2. Przedmiot opracowania
3. Materiały wyjściowe do opracowania projektu
4. Opis stanu istniejącego
5. Przyjęte założenia projektowe
6. Wymogi i zalecenia oraz zakres robót organizacji ruchu
7. Opis możliwych zagrożeń i utrudnienia w ruchu podczas prowadzonych robót
8. Etapy wykonywania robót drogowych
9. Stan pasa drogowego po realizacji robót
10. Zestawienie oznakowania
11. Termin obowiązywania organizacji ruchu

III. CZĘŚĆ GRAFICZNA

1. Mapa orientacyjna 1:10000
2. Plan sytuacyjny 1:500

I. KARTA OPINII

PROJEKT ORGANIZACJI RUCHU NA CZAS ROBÓT

Budowa zjazdu zwykłego z DW 511 Granica państwa - Górowo Iławeckie - Lidzbark Warmiński w km ok.
31+262 strona prawa na działkę nr 2-6 obręb 2-Lidzbark Warmiński

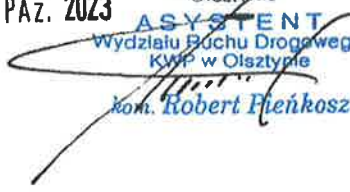
NAZWA INSTYTUCJI	OPINIE
<p>Komenda Wojewódzka Policji w Olsztynie</p>  <p>KOMENDA WOJEWÓDZKA POLICJI W OLSZTYNIE WYDZIAŁ RUCHU DROGOWEGO</p> <p>L. Dz. RD-11202/23.....</p>	<p><i>Opinia jest pozytywna.</i></p> <p>Z upoważnienia Komendanta Wojewódzkiego Policji w Olsztynie</p> <p>06 PAŹ. 2023</p> <p>ASYSTENT Wydziału Ruchu Drogowego KWP w Olsztynie</p>  <p>Kom. Robert Pienkosz</p>
<p>Zarząd Dróg Wojewódzkich w Olsztynie</p>	

II. CZĘŚĆ OPISOWA

1. Cel opracowania

Projekt organizacji ruchu ma na celu określenie zabezpieczenia robót wykonywanych w pasie drogowym drogi wojewódzkiej nr 511 Granica państwa - Górowo Iławeckie - Lidzbark Warmiński związany z prowadzeniem robót dotyczących budowy zjazdu zwykłego z DW 511 w km ok. 31+262 strona prawa (dz. nr 1 obręb 2-Lidzbark Warmiński, gm. miejska Lidzbark Warmiński) do działki nr 2/6 obręb 2-Lidzbark Warmiński, gm. miejska Lidzbark Warmiński w oparciu o „Rozporządzenie Ministra Infrastruktury z dnia 3 lipca 2003 r. w sprawie szczegółowych warunków technicznych dla znaków i sygnałów drogowych oraz urządzeń bezpieczeństwa ruchu drogowego i warunków ich umieszczania na drogach”.

Opracowanie zawiera:

- rozmieszczenie urządzeń organizacji i bezpieczeństwa ruchu,
- podstawowe wymagania i parametry techniczne elementów urządzeń bezpieczeństwa i organizacji ruchu.

2. Przedmiot opracowania

Przedmiotem niniejszego opracowania jest określenie oznakowania i zabezpieczenia robót prowadzonych w pasie drogowym drogi wojewódzkiej nr 511 Granica państwa - Górowo Iławeckie - Lidzbark Warmiński ul. Olsztyńska w Lidzbarku Warmińskim w związku z prowadzeniem robót dotyczących budowy zjazdu zwykłego.

3. Materiały wyjściowe do opracowania projektu

Projekt czasowej organizacji ruchu wykonano w oparciu o następujące materiały i dokumenty:

- Ustawa z dnia 20 czerwca 1997 r. Prawo o ruchu drogowym (t. j. Dz. U. z 2022 r., poz. 988 ze zm.);
- Rozporządzenie Ministra Infrastruktury oraz Spraw Wewnętrznych i Administracji z dnia 31 lipca 2002 r. w sprawie znaków i sygnałów drogowych (t. j. Dz. U. z 2019 r., poz. 2310 ze zm.);
- Rozporządzenie Ministra Infrastruktury z dnia 3 lipca 2003 r. w sprawie szczegółowych warunków technicznych dla znaków i sygnałów drogowych oraz urządzeń bezpieczeństwa ruchu drogowego i warunków ich umieszczania na drogach (t. j. Dz. U. z 2019 r., poz. 2311 ze zm.);
- Rozporządzenie Ministra Infrastruktury z dnia 23 września 2003 r. w sprawie szczegółowych warunków zarządzania ruchem na drogach oraz wykonywania nadzoru nad tym zarządzaniem (t. j. Dz. U. z 2017 r. poz. 784);
- Zarządzenie nr 18 Generalnego Dyrektora Dróg Krajowych i Autostrad z dnia 26.07.2022 r. w sprawie typowych schematów oznakowania robót oraz pomiarów diagnostycznych prowadzonych w pasie drogowym.

4. Opis stanu istniejącego

Droga wojewódzka nr 511 Granica państwa – Górowo Itaweckie – Lidzbark Warmiński jest drogą publiczną kategorii wojewódzkiej administrowaną przez Zarząd Dróg Wojewódzkich w Olsztynie. W miejscu budowanego zjazdu jest drogą jedno jezdniową o dwóch pasach ruchu i szerokości 6,00m. Droga posiada nawierzchnię bitumiczną.

W miejscu budowy zjazdu występuje ciąg pieszo – rowerowy a po przeciwnej stronie pobocze gruntowe.

Teren prowadzonych prac znajduje się w obszarze zabudowanym. Prędkość dopuszczalna w rejonie planowanych prac wynosi 40 km/h i jest wyrażona znakiem B-33.

Charakter prowadzonych robót należy zakwalifikować do prac długo trwających, tzn. roboty będą prowadzone w jednym miejscu nieprzerwanie w czasie dłuższym niż jeden dzień kalendarzowy.

Zgodnie z danymi uzyskanymi z GPR z roku 2020/2021 średni dobowy ruch roczny SDRR wynosi 7 431 poj./dobę (nr punktu pomiarowego 28 025).

5. Przyjęte założenia projektowe

a) Podstawowe parametry techniczne drogi

Droga wojewódzka nr 511 – ul. Olsztyńska – w obszarze administracyjnym miasta Lidzbark Warmiński,

- klasa drogi – Z (zbiorcza)
- przekrój drogi – 1x2
- szerokość jezdni – 6,00 m (2x3,00 m)
- szerokość ciągu pieszo-rowerowego – 4,00 m
- szerokość pobocza – 1,20 m

b) Dane o ruchu

Przyjęto III kategorię obciążenia ruchem.

c) Elementy urządzeń organizacji i bezpieczeństwa ruchu

Na schemacie określono i opisano następujące elementy:

- znaki pionowe
- urządzenia bezpieczeństwa ruchu drogowego

Oznakowanie pionowe i urządzenia bezpieczeństwa ruchu

Znaki tymczasowe należy ustawić w odległościach i wysokościach określonej w Instrukcji o znakach drogowych pionowych: Rozporządzenie Ministrów Infrastruktury z dnia 3 lipca 2003 r. w sprawie szczegółowych warunków technicznych dla znaków i sygnałów drogowych oraz urządzeń bezpieczeństwa ruchu drogowego i warunków ich umieszczania na drogach (t.j. Dz. U. z 2019 r., poz. 2311 ze zm.).

Oznakowanie tymczasowe musi być oznaczone kolorem żółtym. Na tylnej części tarczy znaku powinien zostać umieszczony wyróżnik koloru żółtego z folii nie odbłaskowej

o powierzchni nieprzekraczającej 15 cm². Stupki znaków zastosowanych do oznakowania na czas robót będą posiadać „znacznik” w postaci naklejonego paska z żółtej folii nieodblaskowej o szerokości 3 cm.

Podstawowe wymagania techniczne wg kryterium bezpieczeństwa ruchu

- na drodze wojewódzkiej nr 511 – znaki duże (D),
- właściwości fotometryczne i kolorymetryczne materiałów na lica znaków drogowych w zakresie odblaskowości i barwy – zgodnie z wymaganiami przedstawionymi w Załączniku nr 1 do Rozporządzenia Ministra Infrastruktury z dnia 3 lipca 2003 r. w sprawie szczegółowych warunków technicznych dla znaków i sygnałów drogowych oraz urządzeń bezpieczeństwa ruchu drogowego i warunków ich umieszczania na drogach (t. j. Dz. U. z 2019 r., poz. 2311 ze zm.)

6. Wymogi i zalecenia oraz zakres robót organizacji ruchu

Znaki pionowe:

- oznakowanie i zabezpieczenie prowadzonych robót,
- roboty przygotowawcze,
- demontaż znaków przewidzianych do likwidacji,
- ustawienie stupków do znaków i przymocowanie znaków drogowych.

Sposób ustawiania znaków:

Znaki umocować na konstrukcjach wsporczych tj. stupkach.

Zaleca się mocowanie znaków na stupkach metalowych o przekroju okrągłym lub eliptycznym. Dopuszcza się również wykorzystanie stupów linii telekomunikacyjnych, latarni pod warunkiem, że umieszczenie znaku będzie zgodne z przepisami instrukcji i nie będzie wptywało na korozję obiektu. Na jednym wsporniku umieszcza się z zasady jeden znak. Następny znak powinien być umieszczony za poprzedzającym w odległości co najmniej 10 m. Tarcze znaków powinny być odchylone w poziomie od linii prostopadłej do osi jezdni o ok. 5° w kierunku jezdni.

Stupki U-21a i U-21b należy ustawiać w od siebie w odległości nie większej niż 10 m. W przypadku robót wykonywanych w oddaleniu od jezdni i pobocza ww. stupki można zastąpić taśmą ostrzegawczą. Znaki A-14 i inne znaki ostrzegawcze należy ustawić w odległości min. 50 m od miejsca robót, jeżeli warunki na to pozwalają. W odległości mniejszej od 50 m można umieszczać znak ostrzegawczy tylko wyjątkowo, np. na ulicach staromiejskich lub w innych miejscach o bardzo ograniczonej przestrzeni.

W przypadkach zapór drogowych podwójnych U-20c w których dolna krawędź dolnego pasa zapory powinna się znajdować na wysokości około 0,3 m nad poziomem nawierzchni. Zapory drogowe zabezpieczające miejsce robót należy umieszczać na wysokości od 0,9 m do 1,1 m, mierząc od poziomu nawierzchni drogi do górnej krawędzi zapór.

Taśmy ostrzegawcze U-22 mogą być stosowane jedynie do wygradzania miejsc robót znajdujących się poza jezdnią w miejscach nieprzeznaczonych do ruchu lub postoju pojazdów oraz ruchu pieszych.

Wygradzenia taśmami ostrzegawczymi powinny znajdować się w odległości nie mniejszej niż 1,0 m od tych miejsc. Taśmy powinny być rozwieszane na wysokości od 0,9 m do 1,2 m, mierząc od poziomu terenu do dolnej krawędzi taśmy, w taki sposób, aby strzałka ugięcia między punktami mocowania wynosiła nie więcej niż 0,3 m.

Oznakowanie istniejące, kolidujące z projektowanymi na czas robót należy bezwzględnie każdorazowo zastąpić w sposób nie powodujący uszkodzenia, ani obniżenia jego parametrów technicznych, pamiętając każdorazowo o jego odstąpieniu po zakończeniu robót.

Sposób jak i wysokość umieszczania znaków przedstawiono na rysunkach poniżej. Istniejące znaki (poza znakami informacyjnymi) należy przestawić do wymaganych wysokości określonych w załączniku 1 do rozporządzenia Ministra Infrastruktury z dnia 3 lipca 2003 r.

Odległość znaków od krawędzi jezdni:

Znaki na drogach z poboczem należy umieszczać tak, aby odległość znaku od krawędzi korony drogi była nie mniejsza niż 0,5 m. W przypadku, gdy warunki terenowe nie pozwalają na takie umieszczenie znaku to powinien on być umieszczony na poboczu w odległości nie mniejszej niż 0,5 m od krawędzi jezdni. Odległość znaku od jezdni mierzy się w poziomie od krawędzi jezdni do najbliższego skrajnego punktu tarczy znaku (trójkąta, kota, kwadratu, prostokąta).

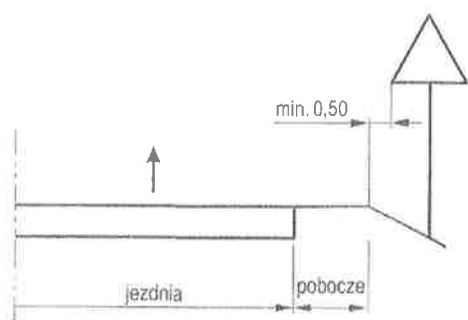

a) na drodze

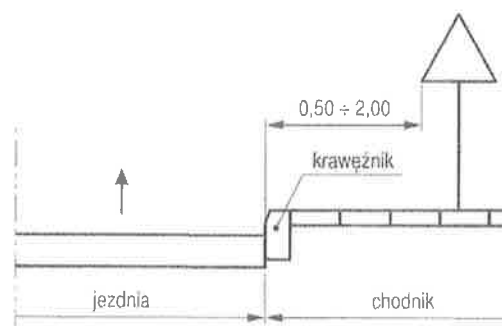

c) na ulicy

Wysokość umieszczania znaków:

Wysokość umieszczania znaków powinna być dostosowana do konkretnego miejsca na drodze. W przypadku drogi w terenie zabudowanym wysokość znaku nie może być mniejsza niż 2,20 m.

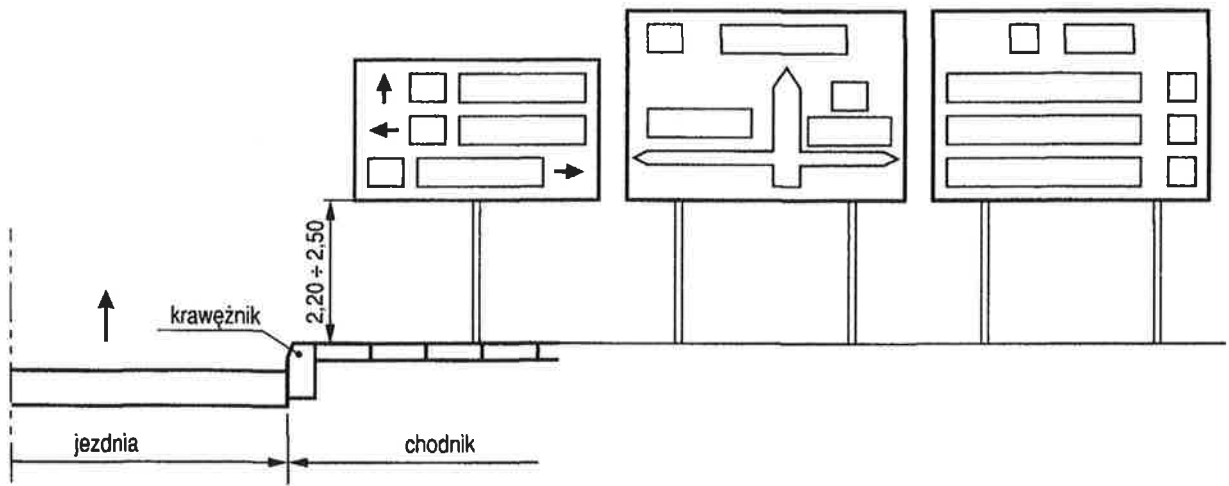

h) E-1, E-2, E-14 na ulicach

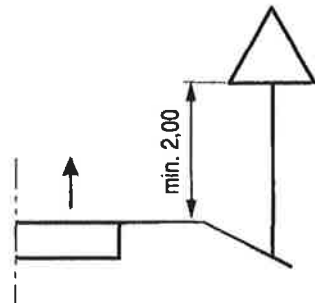

a) kategorii A, B, C, D, F, G na drogach

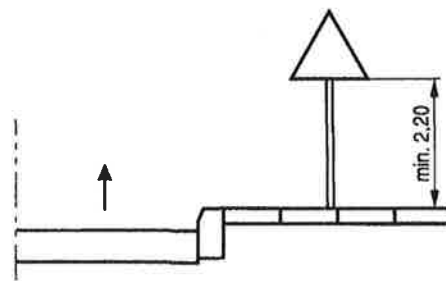

j) kategorii A, B, C, D, F, G

Kategorie znaków	Wysokość umieszczenia znaku [m]	
	poza obszarami zabudowanymi	w obszarach zabudowanych
A - ostrzegawcze B - zakazu ²⁾ C - nakazu D - informacyjne F - uzupełniające ¹⁾ G - dodatkowe przed przejazdami kolejowymi ⁴⁾	min. 2,00 (min. 1,50) ⁶⁾	min. 2,00 (2,20) ⁷⁾
E - tablice przeddrogowskazowe E-1 - drogowaskazy tablicowe E-2 - tablice szlaków drogowych E-14	min. 1,00	min. 2,00 (2,20) ⁷⁾ (min. 1,00) ⁵⁾
E - znaki szlaku drogowego E-15, E-16 - tablice kierunkowe E-13 - tablice miejscowości E-17a, E-18a - drogowaskazy w kształcie strzały - małe E-4 - drogowaskazy do obiektu E-5-E-12, E-19a-E-22	min. 2,00	min. 2,00 (2,20) ⁷⁾ - 2,50
E - drogowaskazy w kształcie strzały - duże	min. 0,70	min. 0,70
Znaki umieszczone nad jezdnią ²⁾	min. 5,00	min. 5,00
Znaki umieszczone na łub za urządzeniami bezpieczeństwa ruchu ²⁾	0,90 - 1,20	0,90 - 1,20

¹⁾ Z wyjątkiem znaków F-11 (5,00 m) i F-14a, b, c (0,50 m).

²⁾ Z wyjątkiem znaków umieszczonych na elementach konstrukcji obiektów inżynierskich o obniżonej skrajni.

³⁾ Znaki E-4, E-17a, E-18a, E-19a nie występują na autostradach i drogach ekspresowych.

⁴⁾ Z wyjątkiem znaków G-1 (1,00 m - na ulicach; 0,50 m - na pozostałych drogach).

⁵⁾ Dla znaków umieszczanych w pasie zieleni poza chodnikiem lub na poboczu.

⁶⁾ Dla kilku znaków umieszczanych na jednej konstrukcji wsporczej przy braku ruchu pieszego.

⁷⁾ W przypadku umieszczenia znaku na chodniku.

Sposób umieszczania znaków względem osi jezdni

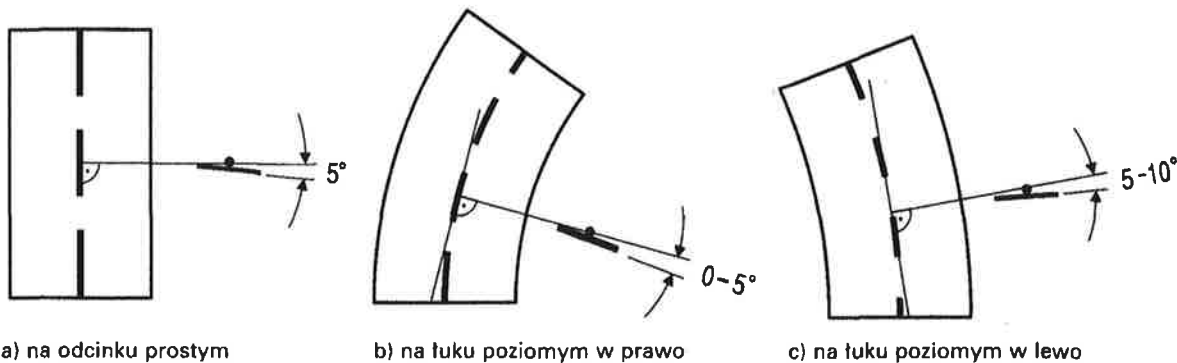

7. Opis możliwych zagrożeń i utrudnień w ruchu podczas prowadzonych robót

Podczas prowadzonych robót mogą pojawić się takie zagrożenia w ruchu jak:

- przebywanie pracowników związanych z wykonywaniem prac budowlanych w pasie drogowym,
- przebywanie pracowników związanych z obsługą maszyn i pojazdów wykonujących prace przy robotach budowlanych w pasie drogowym,
- postój pojazdów związanych z dowozem materiałów budowlanych i wykonujących prace przy robotach budowlanych w pasie drogowym,
- możliwość upadku narzędzi lub materiałów budowlanych na jezdnię drogi wojewódzkiej,
- przechodzenie pieszych po jezdni wzdłuż rejonu prowadzenia robót.
- możliwość najechania użytkownika drogi na pojazdy oczekujące na przejazd przez zwężony odcinek drogi,
- ograniczenie prędkości na odcinku objętym zakresem robót.

Ponieważ roboty będą prowadzone „pod ruchem”, należy zwracać szczególną uwagę na właściwe oznakowanie robót, w tym pozostawienie wolnego od przeszkód pasa ruchu o szerokości nie mniejszej od przyjętej w niniejszym projekcie.

Należy zwracać szczególną uwagę na ciągłość wygradzeń i zabraniać osobom postronnym zbliżania się do miejsca robót.

Pracownicy realizujący roboty w pasie drogowym muszą bezwzględnie być ubrani w kamizelki koloru pomarańczowego z elementami odbłaskowymi. Pojazdy wykorzystywane podczas robót muszą przez cały czas przebywania w pasie drogowym dawać sygnał świetlny błyskowy barwy pomarańczowej lub żółtej

8. Etapy wykonywania robót drogowych

Roboty budowlane związane z przebudową zjazdu nie będą etapowane.

9. Stan pasa drogowego po realizacji robót

Po zakończeniu prac na każdym etapie budowy należy usunąć oznakowanie dla czasowej organizacji ruchu i wprowadzić obowiązującą statą organizację ruchu oraz bezzwłocznie powiadomić o powyższym zarządcę drogi.

10. Zestawienie oznakowania

znaki projektowane – pionowe

A-12b „zwężenie jezdni – prawostronne” – szt. 1

A-12c „zwężenie jezdni – lewostronne” – szt. 1

A-14 „roboty na drodze” – szt. 2

- A-30 „inne niebezpieczeństwa” - szt. 2
- B-25 „zakaz wyprzedzania” - szt. 2
- B-27 „koniec zakazu wyprzedzania” - szt. 2
- B-41 „zakaz ruchu pieszych” - szt. 2
- T-3 „PIESI” - szt. 2
- U-3d „tablica prowadząca w lewo” - szt. 1
- U-20b „zapora drogowa pojedyncza szeroka” - szt. 1
- U-20c „zapora drogowa podwójna” - szt. 2
- U-21b „tablica kierująca” - wg. potrzeb (min. 3 szt.)

znaki istniejące – pionowe

- A-16 „przejście dla pieszych” - szt. 1
- B-33 „ograniczenie prędkości do 40 km/h” - szt. 1
- D-1 „droga z pierwszeństwem” - szt. 1
- C-13/16 „droga dla rowerów i pieszych” - szt. 1

11. Termin obowiązywania organizacji ruchu

Orientacyjny okres wprowadzenia czasowej organizacji ruchu i przywrócenia stałej organizacji ruchu: termin wprowadzenie czasowej organizacji ruchu i przywrócenia stałej organizacji ruchu będzie uzależnione od decyzji na zajęcie pasa drogowego.

Planowany okres wprowadzenia czasowej organizacji ruchu: od zatwierdzenia do 31.12.2024 r.

Planowany okres przywrócenia stałej organizacji ruchu: od zatwierdzenia do 31.12.2024 r.

III. CZĘŚĆ GRAFICZNA

PLAN ORIENTACYJNY

1:10 000

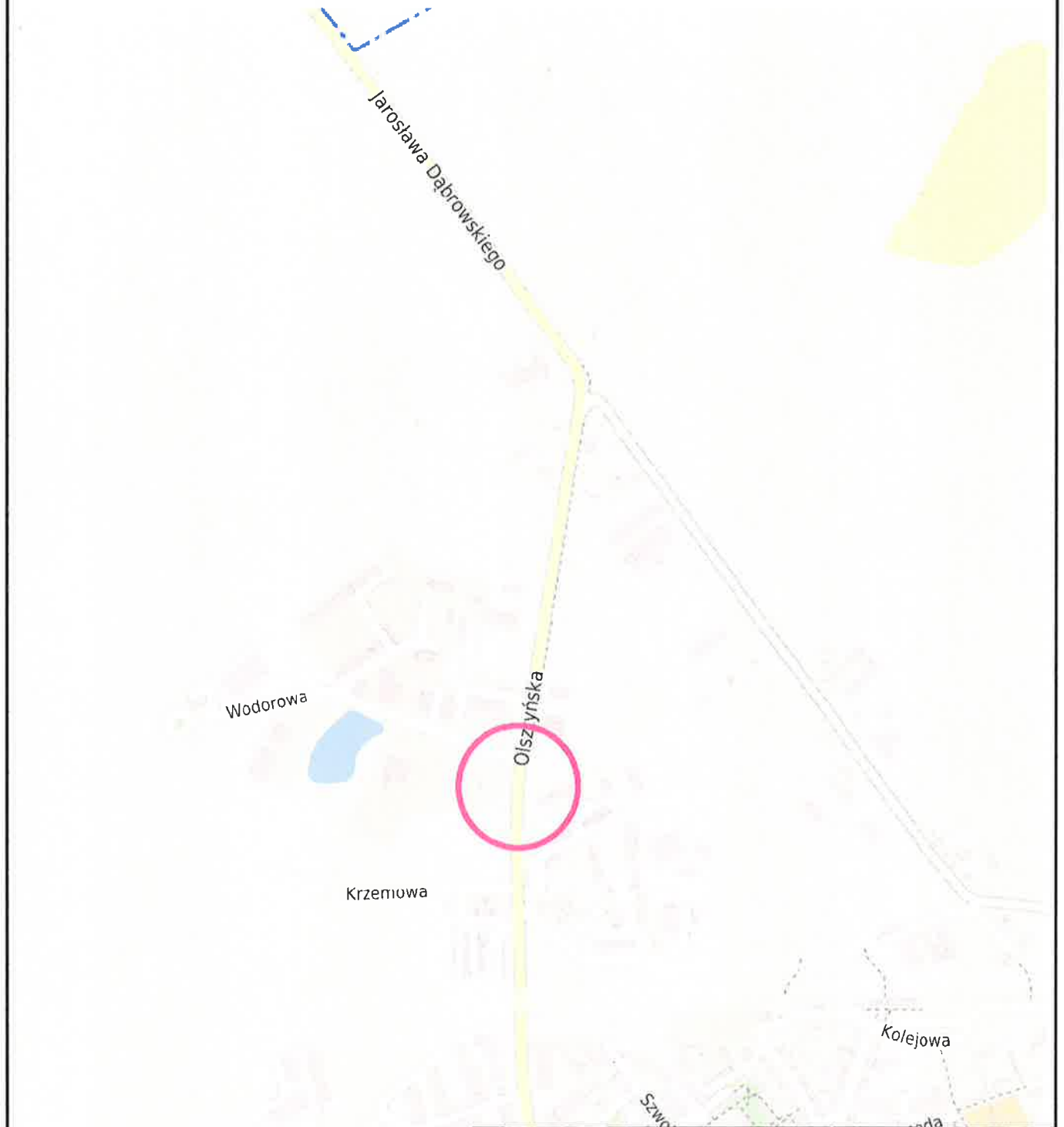

jednostka projektowa:		Usługi projektowe i doradztwo Beata Łomecka <small>ul. Kościelna 12; 11-200 Lidzbark Warmiński NIP: 1231721127 REGON: 148916589 siedziba: ul. Kościelna 12; 11-200 Lidzbark Warmiński</small>	
VIAPROJECT			
obiekt:	Budowa zjazdu zwykłego z DW 511 w km ok. 31+262 strona prawa na działkę nr 2/6 obręb 2-Lidzbark Warmiński		
adres:	obręb 2-Miasta Lidzbark Warmiński, dz. nr 1		
inwestor:	Gmina Miejska Lidzbark Warmiński ul. Świętochowskiego 14; 11-100 Lidzbark Warm.		
nr rysunku:	1	nazwa rysunku:	PLAN ORIENTACYJNY
data:	wrzesień 2023 r.	skala:	1:10000
projektant: (branża drogowal)	mgr inż. Karol Łomecki upr. bud. nr WAM/0034/PWBD/21 specjalność inżynierska drogowal		podpis:





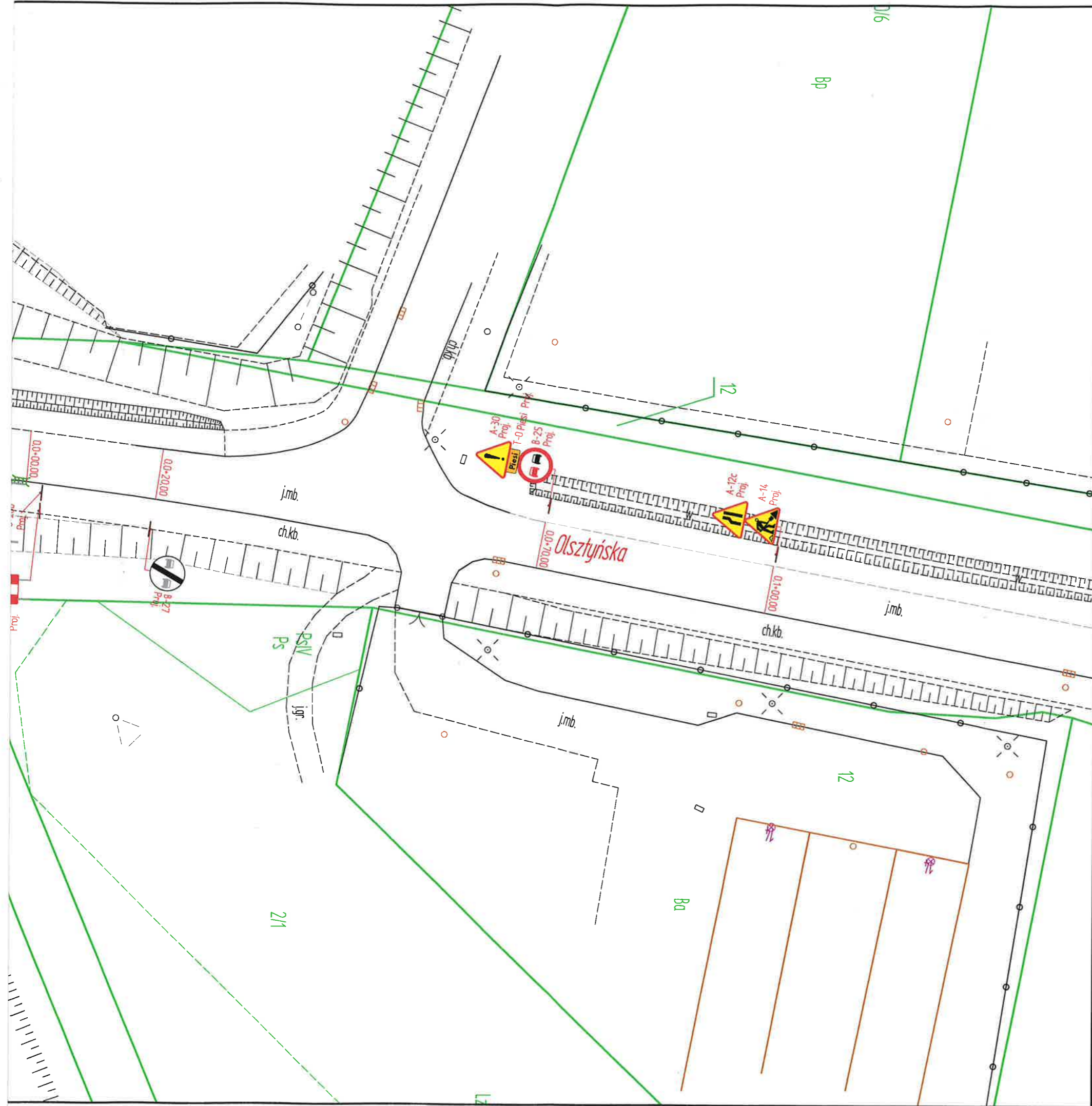
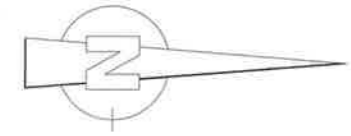

PROJEKT ORGANIZACJI RUCHU NA CZAS PROWADZENIA ROBÓT





BUDOWA ZJAZDU ZWYKŁEGO Z DW 511 GRANICA PAŃSTWA - GÓROWO
ŁAWECKIE - LIDZBARK WARMIŃSKI W KM OK. 31+262 STRONA PRAWA NA
DZIAŁKĘ NR 2/6 OBRĘB 2-LIDZBARK WARMIŃSKI

INWESTOR: GMINA MIEJSKA LIDZBARK WARMIŃSKI
SKALA 1:500



LEGENDA:

-  nawierzchnia z kostki brukowej betonowej bezfazowej czerwonej typu Holland gr. 8 cm
-  nawierzchnia z kostki brukowej betonowej bezfazowej szarej typu Holland gr. 8 cm
-  nawierzchnia z kostki brukowej betonowej bezfazowej szarej typu Behaton gr. 8 cm
-  krawężnik betonowy najazdowy 15 x 22 cm
-  opornik betonowy 12 x 25 cm
-  pobocze z mieszanki kruszywa niezwiązanej
-  odwodnienie liniowe klasy D400

-  znaki projektowane
-  znaki istniejące
-  A-14
-  A-12c

jednostka projektowa:		Usługi projektowe i doradztwo Beata Łomecka ul. Kościuszki 12; 11-200 Bartoszyce NIP: 7431721127 REGON: 389468300 viaproject.bartoszyce@gmail.com	
obiekt: Budowa zjazdu zwykłego z DW 511 w km ok. 31+262 strona prawa na działkę nr 2/6 obręb 2-Lidzbark Warmiński			
adres: obręb 2-Miasta Lidzbark Warmiński, dz. nr 1			
inwestor: Gmina Miejska Lidzbark Warmiński ul. Świętochowskiego 14; 11-100 Lidzbark Warm.			
nr rysunku:	2	nazwa rysunku:	PROJEKT ORGANIZACJI RUCHU
data:	wrzesień 2023 r.	skala:	1:500
projektant: (branża drogowal)	mgr inż. Karol Łomecki upr. bud. nr WAM/0034/PWBD/21 specjalność inżynierska drogowal		podpis:

